

## Kabelschelle selbstklebend, wiederlösbar Adjustable and Releasable Wire Clamp ARC.68-A ff

Montageteile zur einfachen und schnellen Verlegung von Kabeln und Leitungen für Bündeldurchmesser von 4,8 bis 17,5 mm. Wiederlösbar und verstellbar, mit Klebefolie oder schraubbar.  
*Wire clamp for fast securing bundles from 4,8 up to 17,5mm dia. Adjustable and releasable. Available with adhesive film or screw.*

**Montage: / Mounting:**  
Mit Klebefolie: -30°C - +50°C (ARC.68-A, ARC.68-A-14) oder schraubbar, Zylinderkopfschraube M3 (ARC.68-S6, ARC.68-S6-14).  
*Adhesive back: -30°C - +50°C (ARC.68-A, ARC.68-A-14), ARC.68-S6/ARC.68-S6-14 with screw M3.*

**Material:**  
Polypropylen / Polypropylene  
Temperaturbereich / Temperature range: 0°C - max. 100°C.

Best.-Nr. Order No.	Befestigung Mounting	Farbe Color
ARC.68-A	Klebefolie adhesive film	weiß white
ARC.68-A-14	Klebefolie adhesive film	hellgrau lightgrey
ARC.68-S6	Schraube M3 screw M3	weiß white
ARC.68-S6-14	Schraube M3 screw M3	grau grey

Maße in mm

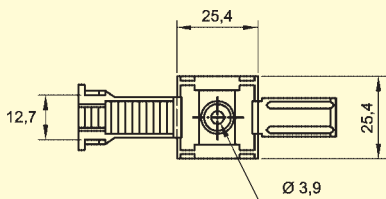

## Kabelhalter wiederverwendbar Cable Holder ESS 008-D

Dieser Kabelhalter ist wiederverwendbar und leicht zu lösen. Einsetzen in die Bohrung, Drehen um 90°. Platzsparend auf der Chassis-Unterseite. Maximaler Bündeldurchmesser 8 mm, Materialstärke Chassis max. 1 mm.  
*This cable holder is easy to remove from chassis. Space-saving version. Max. dia. 8 mm, material thickness max. 1 mm.*

**Material:**  
Nylon 6, grau / grey, UL 94 V-0.

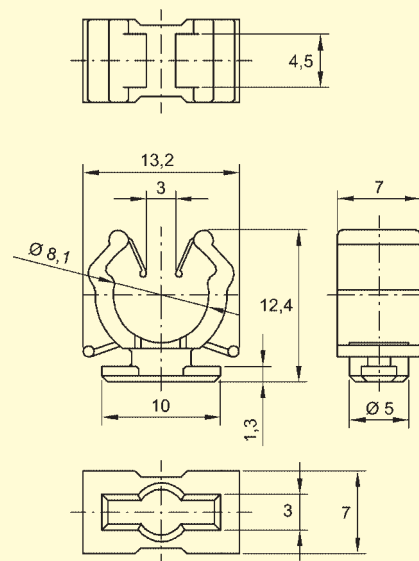

### Montagebohrung: / Mounting:

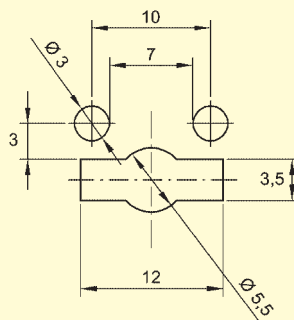

## Kabelhalter mit Klebefolie Cable Holder with Adhesive Film ESS 104-K ff

Kabelhalter mit Klebefolie und innenliegender Feder zum sicheren und schonenden Halt von Leitungen bzw. Lichtwellenleiterkabeln.  
*Cable holder with adhesive film and internal spring, for secure holding of wires and optical fibers.*

**Montage: / Mounting:**  
Doppelseitige Klebefolie: -20°C - +50°C, temperaturbeständige Klebefolie bis ca. 200°C auf Anfrage.  
*Double-sided adhesive tape: -20°C - +50°C, heat-resistant adhesive tape -30°C - +200°C upon request.*

**Material:**  
Nylon 6, natur / natural (-N), schwarz / black (-SW). Auch in Farben hellblau, hellgrau, und elfenbein lieferbar. / Colors light blue, light grey and ivory also available. UL 94 V-2.

Best.-Nr. Order No.	einsetzbare Kabelgrößen Wire Sizes
ESS 104-K	1,3 mm x 4
ESS 206-K	2,1 mm x 6
ESS 314-K	2,1 mm x 14

Best.-Nr.	L1	L2	L3	H1	H2	H3
ESS 104-K	19,6	10,0	6,0	7,4	1,4	8,5
ESS 206-K	19,6	14,2	6,0	10,6	1,4	11,7
ESS 314-K	19,6	21,6	8,0	17,5	2,2	18,6

Maße in mm

### Bestellbeispiel / Ordering example:

ESS 104-K-N (natur / natural)  
ESS 104-K-SW (schwarz / black)

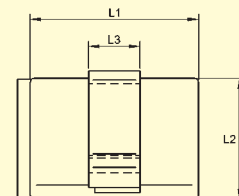
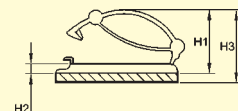



## Kabelhalter steckbar Snap In Cable Holder ESS 104-S ff

- Kabelhalter mit Steckfuß und innenliegender Feder zum sicheren und schonenden Halt von Leitungen bzw. Lichtwellenleiterkabeln.  
*Cable holder with mounting legs. Push in and lock into chassis.*
- Montage: / Mounting:**  
Sowohl runde Bohrung als auch rechteckig möglich - siehe Lochabmessungen.  
*Round hole or square breakout - see chart.*
- Material:**  
Nylon 6, natur / natural (-N), schwarz / black (-SW), UL 94 V-2.

Best.-Nr.	einsetzbare Kabelgrößen	D	A	B
Order No.	Wire Sizes			
ESS 104-S	1,3 mm x 4	3,8	2,2	3,8
ESS 206-S	2,1 mm x 6	3,8	2,2	3,8
ESS 314-S	2,1 mm x 14	4,8	3,2	4,8

Best.-Nr.	L1	L2	L3	H1	H2
ESS 104-S	13,4	8,0	6,0	3,0	2,1
ESS 206-S	16,2	8,0	6,0	3,0	2,1
ESS 314-S	21,4	10,0	8,0	5,0	2,4

Maße in mm

**Bestellbeispiel / Ordering example:**  
ESS 104-S-N (natur / natural)  
ESS 104-S-SW (schwarz / black)

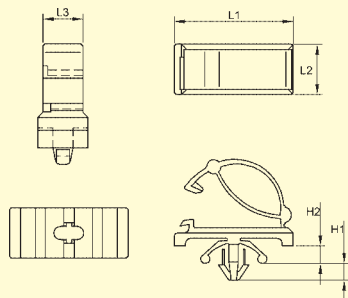

**Montagebohrung: / Mounting:**

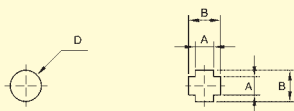

## Sensorhalter / Kabelhalter Sensor Holder ESS 215

- Sensorhalter geeignet für Sensoren mit 2 x 1,5 mm<sup>2</sup> Leitungen. Sensor wird 15 mm über dem Chassis geführt. Sensoren können bereits vor der Leiterplattenmontage im Halter befestigt werden.  
*Holds sensor at a height of 15 mm from the chassis. Can be clipped onto sensors prior to chassis mounting.*
- Montage: / Mounting:**  
Chassis-Bohrung 6,5 mm, max. 0,7 mm Materialstärke. Um den Halter vor Drehungen zu schützen, kann gem. unten angeführtem Lochbild montiert werden.  
*Chassis dia. 6,5 mm, max. 0,7 mm material thickness. For preventing from rotation see drawing below.*
- Material:**  
Nylon 6, natur / natural, UL 94 V-2.

Best.-Nr.  
ESS 215

Maße in mm

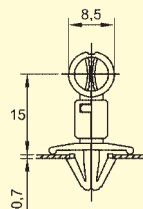
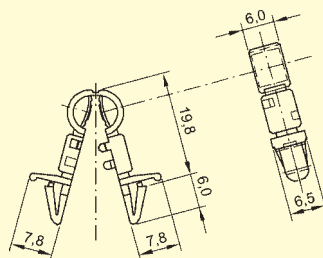

**Montagebohrung: / Mounting:**

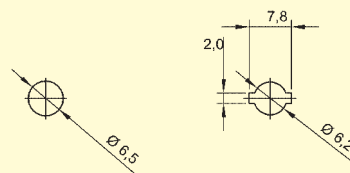

## Rundkabelhalter verriegelbar, mit Klebefläche, variabler Durchmesser Cable Support with Adhesive Film, Flexible Diameter ESS 5510 ff

- Rundkabelhalter zur Aufnahme von mehreren Leitungen. Mit Klebefläche. Variabler Bündeldurchmesser in verschiedenen Stufen einstellbar. ESS 5510 vierstufig, ESS 5514, ESS 5519 fünfstufig.  
*Bundles wires and cables. ESS 5510 allows 4 adjustment stages, ESS 5514, ESS 5519 5 adjustment stages.*
- Montage: / Mounting:**  
Klebefolie -20°C - 50°C.  
*Adhesive film -20°C - 50°C.*
- Material:**  
Nylon 66, natur / natural, UL 94 V-2.

Best.-Nr.	Bündelungsdurchmesser D geschlossen
Order.No.	Bundle range D closed
ESS 5510	7,8 mm - 9,8 mm
ESS 5514	11,4 mm - 14,3 mm
ESS 5519	15,2 mm - 19,0 mm

Best.-Nr.	L	B1	B2	H
ESS 5510	25,4	19,1	10,2	22,0
ESS 5514	31,8	19,1	10,2	26,9
ESS 5519	38,1	19,1	12,7	32,5

Maße in mm

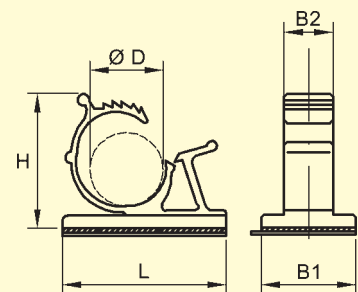



## Rundkabelhalter verriegelbar, mit Klebefläche

### Cable Support with Adhesive Film

#### ESS 5605 ff

- Geeignet zur Bündelung von Kabeln und Leitungen, mit Federwirkung. *Bundles wires and cables.*
- Montage: / Mounting:**  
Klebefolie -20°C - 50°C.  
Adhesive film -20°C - 50°C.
- Material:**  
Nylon 66, natur / natural, UL 94 V-2.

Best.-Nr. Order No.	Bündelungsdurchmesser Bundle range
ESS 5605	3,5 mm - 4,5 mm
ESS 5607	4,5 mm - 6,5 mm
ESS 5609	6,5 mm - 8,5 mm
ESS 5611	8,5 mm - 10,5 mm
ESS 5613	10,5 mm - 13,0 mm
ESS 5615	13,0 mm - 15,0 mm
ESS 5619	15,0 mm - 18,5 mm

Best.-Nr.	HG	HO	B1	B2	B3	B4	T
ESS 5605	11,0	11,9	11,4	3,6	12,0	12,0	1,2
ESS 5607	14,1	15,1	14,6	3,6	12,0	12,0	1,2
ESS 5609	16,8	18,5	18,0	4,0	17,0	14,5	1,5
ESS 5611	19,1	20,9	21,4	4,0	17,0	14,5	1,5
ESS 5613	22,0	24,2	25,6	4,8	20,0	17,0	1,5
ESS 5615	24,4	26,8	30,0	4,8	20,0	17,0	1,5
ESS 5619	28,5	31,6	36,0	5,5	25,0	19,0	2,0

Maße in mm

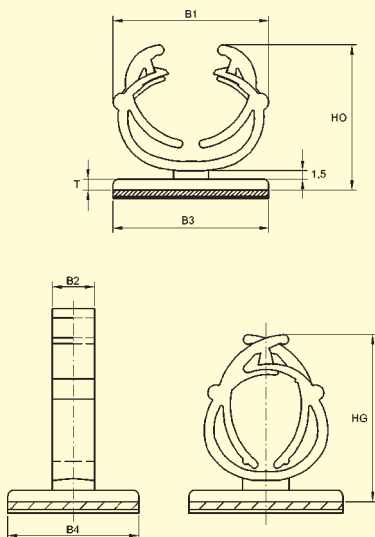

## Rundkabelhalter steckbar

### Round Cable Holder

#### ESS 5710 ff

- Geeignet zur Aufnahme von Kabeln unterschiedlicher Durchmesser, verriegelbar. Guter Halt durch Federwirkung. Einfaches Zusammendrücken der beiden Enden. *Round Cable Holder in various diameters, locking. Inner spring function.*
- Montage: / Mounting:**  
Eindrücken in vorgegebene Bohrung (siehe Tabelle).  
Press fit in dia. (see chart).

Best.-Nr. Order No.	Bündelbereich Bundle range	G*	A	B	L1	L2	L3	W1	W2	W3	W4
ESS 5710	3,5 - 4,5	3,0	11,0	12,9	9,2	1,5	5,5	11,4	7,4	3,6	3,6
ESS 5711	3,5 - 4,5	4,0	11,0	12,9	9,2	1,4	6,2	11,4	7,4	3,6	3,6
ESS 5712	4,5 - 6,5	3,0	14,1	16,0	12,4	1,5	5,5	14,6	7,4	3,6	3,6
ESS 5713	4,5 - 6,5	4,0	14,1	16,0	12,4	1,4	6,2	14,6	7,4	3,6	3,6
ESS 5714	6,5 - 8,5	4,0	16,5	18,4	15,5	1,4	6,2	18,0	7,4	4,0	3,6
ESS 5715	8,5 - 10,5	4,0	18,8	20,7	17,9	1,4	6,2	21,4	7,4	4,0	3,6
ESS 5716	10,5 - 13,0	4,0	21,7	23,6	21,2	1,4	6,2	25,6	7,4	4,8	3,6
ESS 5717	12,0 - 15,0	4,0	24,1	26,0	23,8	1,4	6,2	30,0	7,4	4,8	3,6
ESS 5718	15,0 - 18,5	4,8	27,8	30,1	28,1	1,5	8,6	36,0	14,1	5,5	5,6
ESS 5719	18,0 - 21,5	4,8	32,2	34,5	32,5	1,5	8,6	40,8	14,1	6,0	5,6
ESS 5720	29,0 - 34,0	6,0	43,7	47,2	45,5	1,5	10,5	59,0	25,0	11,0	11,0

Maße in mm

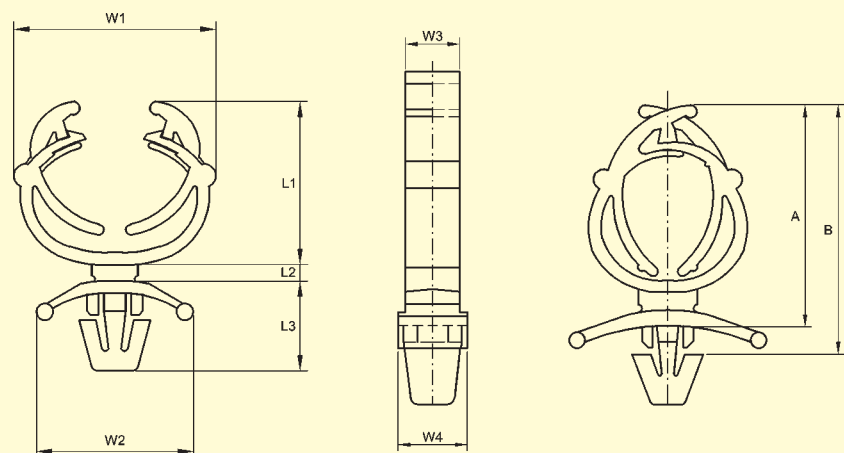

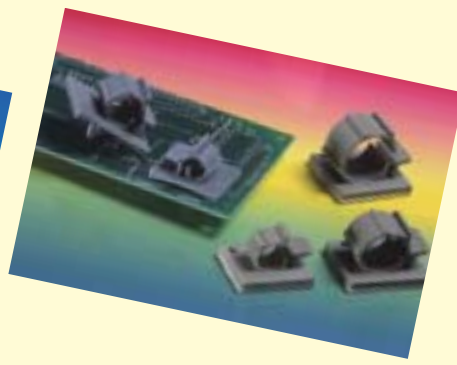

**Rundkabelhalter variabel, mit Klebefolie**  
*Cable Holder variable, Adhesive Film*  
**LPC 5517 ff**

- Kabelhalter mit variablem Bündelungsdurchmesser, mit Klebefolie.  
*Cable holder with variable bundle dia., with adhesive film.*
- Material:**  
 Nylon 66, natur / natural, UL 94 V-2.

Best.-Nr.	D <sub>max</sub>	A	B	C
LPC 5517	17,0	25,0	18,0	7,9
LPC 5518	22,0	30,5	21,0	12,0
LPC 5519	26,0	30,5	21,0	12,0

Maße in mm

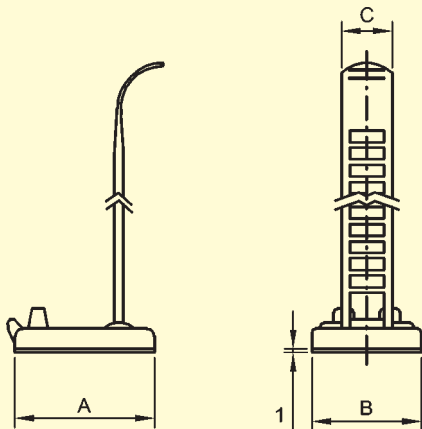

**Rundkabelhalter verriegelbar**  
*Round Cable Holder lockable*  
**LPC 5521 ff mit Klebefolie**  
*LPC 5521 ff with adhesive film*  
**LPC 5531 ff steckbar**  
*LPC 5531 ff press in*

- Rundkabelhalter mit variablem Bündelungsdurchmesser, mit Klebefolie oder steckbar. 2-stufiger Einschnappmechanismus.  
*Round cable holder with variable bundle dia., with adhesive film and press in version, snap in in two steps.*

- Montage: / Mounting:**  
 LPC 552... mit Klebefolie / adhesive film, LPC 553... steckbar / press in.  
 Bohrungsdurchmesser / dia. 4,8 mm.

- Material:**  
 Nylon 66, grau / grey, UL 94 V-2.

Best.-Nr.	Best.-Nr.	D	C	B
LPC 5521	LPC 5531	6-7	20,0	25
LPC 5522	LPC 5532	7-8	20,0	25
LPC 5523	LPC 5533	9-10	24,5	30
LPC 5524	LPC 5534	12-14	24,5	30
LPC 5525	LPC 5535	16-18	24,5	30

Maße in mm

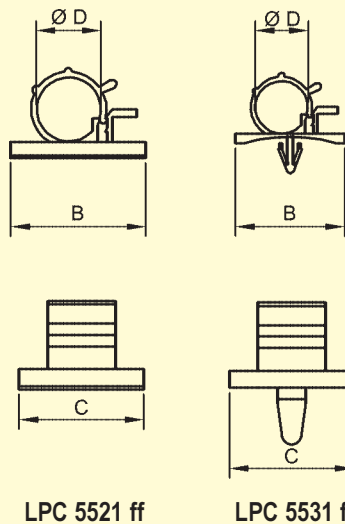

**Rundkabelhalter verriegelbar mit variablem Bündelungsdurchmesser**  
*Round Cable Holder, Self Locking, Variable Bundle Diameter*  
**LPC 5610 ff**

- Rundkabelhalter mit variablem Bündelungsdurchmesser zur Aufnahme von ein oder mehreren Leitungen. Einfache Handhabung, kostensparender Einsatz.  
*Round cable holder with variable bundle dia. Easy handling, cost-efficient version.*

- Montage: / Mounting:**  
 Klebefolie / adhesive film: -20°C - +50°C.

- Material:**  
 Nylon 66, schwarz / black, UL 94 V-2.

Best.-Nr.	D	B	C	A	E	F
LPC 5610	7,9-10,3	25,4	22,2	19,1	1,6	10,2
LPC 5613	10,0-12,5	31,8	27,8	19,1	1,6	10,2
LPC 5615	12,6-15,4	38,1	31,8	19,1	1,6	12,7
LPC 5620	16,5-20,1	42,8	44,5	25,4	1,6	12,7
LPC 5625	22,2-25,4	42,8	44,5	25,4	1,6	12,7

Maße in mm

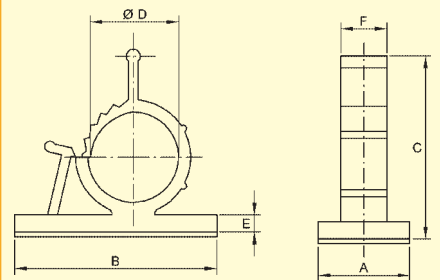



**Rundkabelhalter verriegelbar, Verdriller**  
**Round Cable Holder, Twist Lock**  
**LPR 1201 ff**

- Rasche rationelle und wiederlösbare Bündelung von Kabeln und Leitungen. *Round cable holder, to fasten and to release easily by hand.*
- Material:**  
Nylon 66, natur / natural, UL 94 V-2.

Best.-Nr.	D	H
LPR 1201	4,0 - 6,5	20,2
LPR 1202	7,0 - 9,5	25,0
LPR 1203	10,0 - 12,5	30,0
LPR 1205	13,5 - 16,0	35,0
LPR 1206	17,5 - 20,0	40,0
LPR 1207	25,0 - 27,5	46,0

Maße in mm

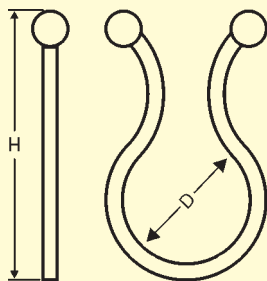

**Bauteile-Klammer, Rundkabelhalter**  
**Component Clamp, Round Cable Holder**  
**LPR 5000 ff**

- Zum Halten und Isolieren von zylindrischen Bauteilen auf Leiterplatten und Gehäusewänden. Trotz des guten Haltevermögens von Lampen, Widerständen, Kondensatoren usw. ist ein schnelles Entnehmen oder Austausch möglich. Die Bauteileklammern sind auch als Rundkabelhalter verwendbar. *Holds capacitors, resistors, lamps and batteries. Mounts securely with screws or rivets.*
- Montage: / Mounting:**  
Spreiznieten (PNK 1 ff), Kunststoff- oder Blechschrauben. *Rivet (PNK 1 ff), plastic screw or self-tapping screw.*
- Material:**  
Special PVC, schwarz / black, UL 94 V-0

Best.-Nr.	D <sub>max</sub>	H	B	L	C	E
LPR 5000	6,4	7,5	12,7	12,7	2,4	--
LPR 5001	7,9	9,1	12,7	12,7	2,4	--
LPR 5002	9,5	10,3	13,1	12,7	2,4	--
LPR 5003	11,1	11,5	13,1	12,7	2,4	--
LPR 5004	12,7	12,7	16,7	12,7	2,4	--
LPR 5005	14,3	15,5	18,2	12,7	2,4	--
LPR 5006	15,9	15,9	21,0	12,7	2,4	--
LPR 5007	17,5	20,6	21,8	12,7	4,0	--
LPR 5008	19,1	19,8	22,6	12,7	4,0	--
LPR 5009	22,2	23,0	27,4	12,7	4,0	19,1
LPR 5010	25,4	25,0	28,6	28,6	4,0	19,1
LPR 5011	34,9	34,1	31,8	28,6	4,0	19,1
LPR 5024	38,1	46,0	36,1	44,5	4,0	19,1
LPR 5030	63,5	61,9	66,3	38,1	4,0	19,1

Maße in mm

LPR 5000 - LPR 5008:  
Bohrung zentriert / drilling centered.

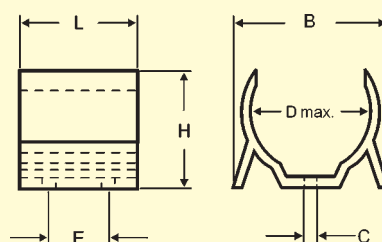

**Bauteile-Klammer, Rundkabelhalter**  
**Component Clamp, Round Cable Holder**  
**LPR 5002-N ff**

- Zum Halten und Isolieren von zylindrischen Bauteilen auf Leiterplatten und Gehäusewänden. Schnelles Entnehmen oder Austausch möglich. Die Bauteileklammer ist auch als Rundkabelhalter verwendbar. Preisgünstige Alternative zur Serie LPR 5000 ff. *These reasonable parts hold capacitors, resistors, batteries and fuses. Easy and quick installation.*
- Montage: / Mounting:**  
Spreiznieten, Kunststoff- oder Blechschrauben. LPR 5002-N - LPR 5008-N Befestigungsloch mittig, LPR 5011-N - LPR 5030-N mit 2 Befestigungslochern. *With screw or plastic rivets. LPR 5002-N - LPR 5008-N single hole, LPR 5011-N - LPR 5030-N double hole.*
- Material:**  
Nylon 66 glasfaserverstärkt / glass fibre reinforced, schwarz / black, UL 94 V-2.

Best.-Nr.	D <sub>max</sub>	H	L	C	B	E
LPR 5002-N	9,5	11,2	12,7	2,8	13,7	--
LPR 5004-N	12,7	13,2	12,7	2,8	19,1	--
LPR 5007-N	17,5	19,8	12,7	3,8	20,8	--
LPR 5008-N	19,1	24,6	12,7	3,8	24,9	--
LPR 5011-N	34,9	38,4	29,5	3,8	34,8	19,1
LPR 5024-N	38,1	42,4	43,2	3,8	38,1	19,1
LPR 5030-N	57,2	63,5	38,6	3,8	76,2	19,1

Maße in mm

LPR 5002-N - LPR 5008-N:  
Bohrung zentriert / drilling centered.

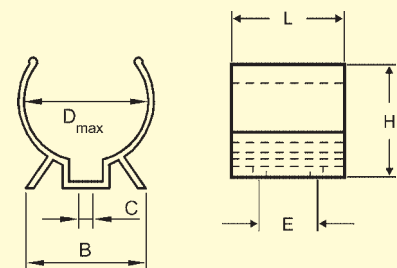

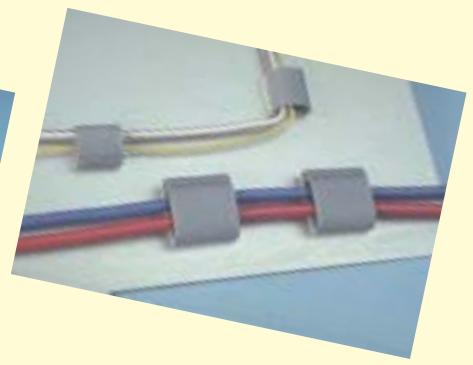
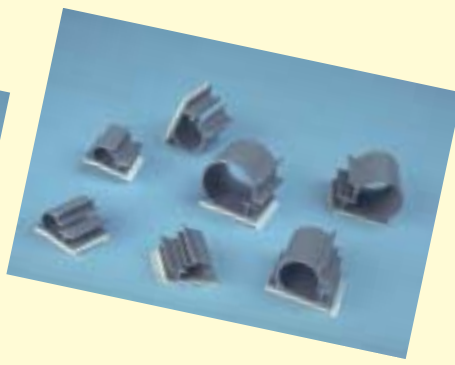
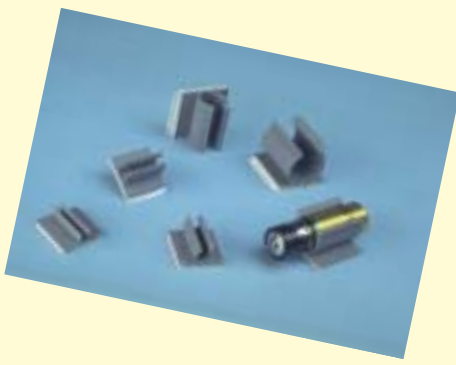

**Bauteile-Klammer,  
Rundkabelhalter  
Component Clamp,  
Round Cable Holder  
LPR 5101 ff**

- Zum Halten und Isolieren von zylindrischen Bauteilen auf Leiterplatten und Gehäusewänden. Trotz des guten Haltevermögens von Lampen, Widerständen, Kondensatoren usw. ist ein schnelles Entnehmen oder Austauschen möglich. Die Bauteileklammern sind auch als Rundkabelhalter verwendbar.  
*For fixing and isolating cylindrical components at PCB's and enclosures. Quick release and exchange.*
- Montage: / Mounting:**  
Klebefolie: -20°C - +50°C.  
*Adhesive film: -20°C - +50°C.*
- Material:**  
Special PVC, grau / grey, UL 94 V-0.

Best.-Nr.	D <sub>max</sub>	H	B	L
LPR 5101	3,2	7,1	19,1	19,1
LPR 5102	6,4	11,9	19,1	19,1
LPR 5103	9,5	15,1	19,1	19,1
LPR 5104	12,7	17,5	25,4	25,4
LPR 5105	19,1	23,0	25,4	25,4

Maße in mm

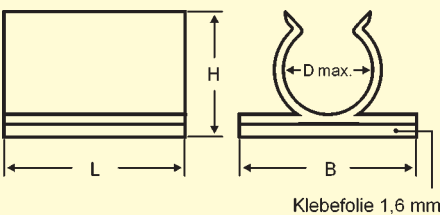

**Rundkabelhalter verriegelbar  
Round Cable Holder Interlocking  
LPR 5202 ff**

- Geeignet zur Aufnahme von einer oder mehreren Leitungen. Sichere Verriegelung, schnell lösbar.  
*For fixing one or more wires. Locks securely, releasable.*
- Montage: / Mounting:**  
Klebefolie: -20°C - +50°C.  
*Adhesive film: -20°C - +50°C.*
- Material:**  
Special PVC, grau / grey, UL 94 V-0.

Best.-Nr.	D <sub>max</sub>	H	B	L
LPR 5202	6,4	14,3	19,1	19,1
LPR 5204	12,7	21,4	25,4	25,4
LPR 5205	19,1	25,4	25,4	25,4

Maße in mm

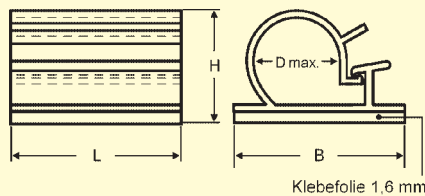

**Rundkabelhalter,  
Miniatur-Leitungshalter  
Round Cable Holder,  
Miniature Cable Holder  
LPR 5300, LPR 5301**

- Geeignet zur Aufnahme von einer oder mehreren Leitungen.  
*For one or several wires.*
- Montage: / Mounting:**  
Klebefolie mit Abziehhilfe: -20°C - +50°C.  
*Adhesive film: -20°C - +50°C.*
- Material:**  
Special PVC, grau / grey, UL 94 V-0.

Best.-Nr.	D	B	L	H
LPR 5300	12,7	19,1	19,1	18,3
LPR 5301	6,3	12,7	12,7	10,4

Maße in mm

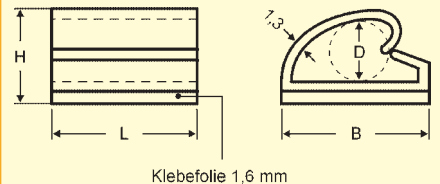

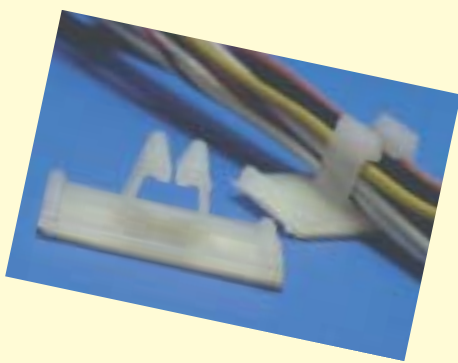

## Rundkabelhalter Round Cable Holder LPR 5320

- Geeignet zur Aufnahme von einer oder mehreren Leitungen.  
*To be used with one or several wires.*
- Montage: / Mounting:**  
Klebefolie mit Abziehhilfe: -20°C - +50°C.  
*Adhesive film: -20°C - +50°C.*
- Material:**  
Nylon 66, natur / natural, UL 94 V-2.

Best.-Nr. \_\_\_\_\_  
LPR 5320 \_\_\_\_\_

Maße in mm

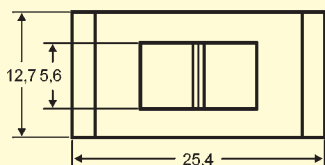
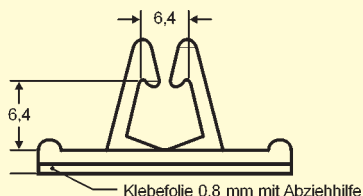

## Rundkabelhalter Round Cable Holder LPR 5430 ff, LPR 5430-3MV ff

- Geeignet zur Aufnahme von einer oder mehreren Leitungen. Schnelle, wiederlösbare Fixierung. Robuste Ausführung.  
*To be used with one or several wires, releasable, robust version.*
- Montage: / Mounting:**  
Klebefolie: -20°C - +50°C.  
*Adhesive film: -20°C - +50°C.*
- Material:**  
Nylon 66, natur / natural, UL 94 V-2.  
Auch in temperaturfester Ausführung erhältlich -3MV Klebefolie: -40°C - +120°C. *For high temperature version (-40°C - +120°C) add -3MV to order no.*

Best.-Nr.	A	B	C	D	H
LPR 5430	10,0	5,0	4,5	19,0	9,0
LPR 5432	12,5	8,0	11,0	26,0	13,0
LPR 5436	16,0	15,0	18,0	26,0	18,0

Maße in mm

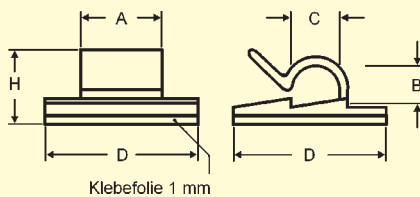

## Rundkabelhalter, verriegelbar Round Cable Holder, Locking LPR 5501 ff

- Geeignet zur Aufnahme von einer oder mehreren Leitungen. Entriegelung mittels Schraubenzieher. Robuste Ausführung.  
*For fixing wires, release with screw-driver, robust version.*
- Montage: / Mounting:**  
Hochwertige Klebefolie: -30°C - +110°C. Auch mit Schraube möglich. Unbeklebte Version auf Anfrage.  
*High quality adhesive film: -30°C - +110°C. Also fixing with screw. Without adhesive film upon request.*
- Material:**  
Nylon 66, schwarz / black, UL 94 V-2.

Best.-Nr.	A	C	Ø D	E	F	H
LPR 5501	3,0	25,8	6,0	13,4	8,0	10,1
LPR 5502	4,0	29,4	9,0	13,4	8,0	15,0
LPR 5503	4,0	35,5	12,0	16,4	12,0	17,5
LPR 5504	4,0	36,5	14,0	16,4	12,0	19,5
LPR 5505	4,0	38,5	16,0	16,4	12,0	21,5
LPR 5506	4,0	42,0	18,0	16,4	12,0	23,5

Maße in mm

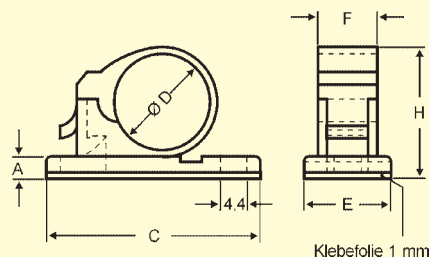

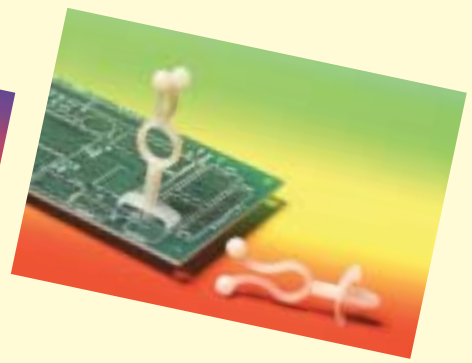

**Rundkabelhalter, verriegelbar mit Klebesockel**  
**Round Cable Holder with Adhesive Film, Interlocking**  
**LPT 1210 ff**

- Rundkabelhalter/Verdriller, der fest mit einem Klebesockel verbunden ist. Leichte Handhabung.  
*Round cable holder with adhesive film for different diameters. Easy to handle.*
- Montage: / Mounting:**  
 Klebefolie / adhesive film: 0,9 mm, Temperaturbereich / temperature: -20°C - +50°C.
- Material:**  
 Nylon 66, natur / natural, UL 94 V-2.

Best.-Nr.	Di offen open dia	Di ge- schlossen closed dia	B	D	H
LPT 1210	8,7	7,0	20,0	13,0	22,8
LPT 1211	9,5	8,2	24,8	13,0	28,0
LPT 1212	10,8	10,0	21,0	19,0	31,2
LPT 1213	14,8	13,0	22,0	13,0	35,6
LPT 1214	17,8	16,2	25,0	13,0	39,4
LPT 1215	21,0	19,0	25,5	13,0	40,7

Maße in mm

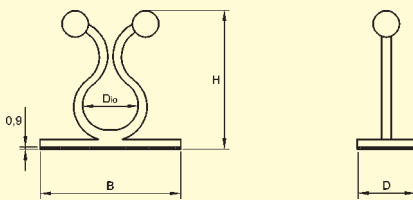

**Rundkabelhalter mit Abstandsstütze, Klebesockel**  
**Cable Holder with Distance Keeper**  
**LPT 1220 ff**

- Rundkabelhalter/Verdriller, mit integrierter Abstandsstütze. Leichte Handhabung  
*Round cable holder with spacer bundles up to 12,7 mm. Easy handling.*
- Montage: / Mounting:**  
 Klebefolie / adhesive film: 0,9 mm, Temperaturbereich / temperature: -20°C - +50°C.
- Material:**  
 Nylon 66, natur / natural, UL 94 V-2.

Best.-Nr.	Di offen open dia	Di ge- schlossen closed dia	h	H
LPT 1220	9,5	8,5	6,4	26,3
LPT 1221	9,5	8,5	12,7	26,3

Maße in mm

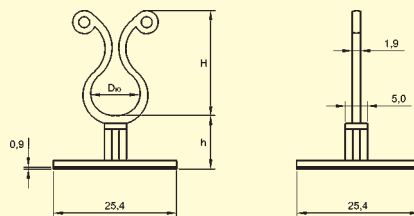

**Rundkabelhalter mit Abstandsstütze, steckbar**  
**Cable Holder with Spacer**  
**LPT 1320 ff**

- Rundkabelhalter/Verdriller in Verbindung mit Abstandsstütze zur Führung von Kabelbündeln. Zahlreiche Höhen, Durchmesser und Materialstärken.  
*Round cable holder isolates cable from board. Many heights, diameters and material thickness.*
- Montage: / Mounting:**  
 Siehe Tabelle.  
*Mounting see chart.*
- Material:**  
 Nylon 66, natur / natural, UL 94 V-2.

Best.-Nr.	D	D ge- schlossen closed dia	H1	H2	S	F
LPT 1320	5,1	4,4	60,4	20,7	0,8-2,7	4,8
LPT 1321	8,6	7,0	3,5	19,0	1,2-1,8	4,0
LPT 1322	8,0	6,8	10,5	22,7	1,2-2,8	5,0
LPT 1323	10,9	9,5	3,0	27,0	1,1-2,6	5,0
LPT 1324	11,0	9,7	15,5	27,0	1,1-2,6	5,0
LPT 1325	11,8	10,2	21,2	27,5	0,6-2,7	5,0
LPT 1326	12,0	10,2	10,1	27,0	1,2-3,2	4,8
LPT 1327	14,4	13,0	2,4	30,5	max. 1,8	4,8
LPT 1328	16,0	14,0	3,5	30,8	1,3-2,9	5,0
LPT 1329	24,3	22,0	3,0	43,6	0,6-2,7	5,0

Maße in mm

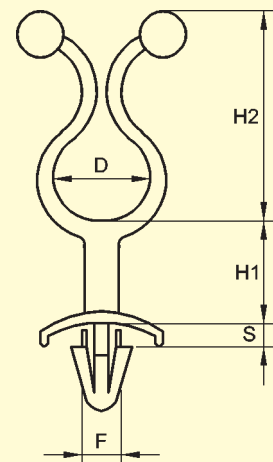

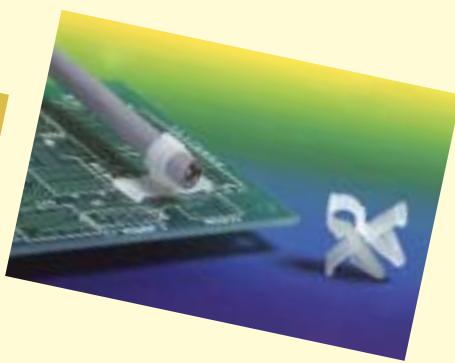
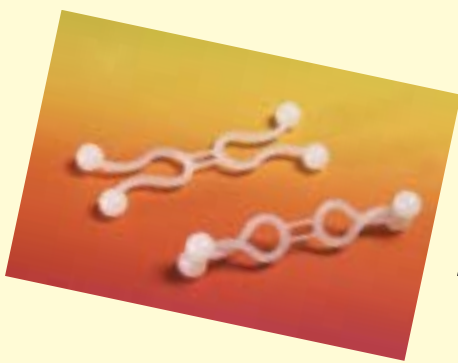

**Parallel-Rundkabelhalter (Verdriller), wiederlösbar**  
**Round Cable Holder parallel**  
**LPT 1400 ff**

- Rundkabelhalter/Verdriller zur parallelen Kabel- und Leitungsverlegung.  
*Round cable holder for parallel mounting of cable and wires.*
- Material:**  
 Nylon 66, natur / *natural* (-N), schwarz / *black* (SW) auf Anfrage / *upon request*, UL 94 V-2.

Best.-Nr.	D	D ge- schlossen	B	C	S
<i>Order No.</i>		<i>closed dia</i>			
LPT 1400	7,0	5,9	32,7	73,8	1,9
LPT 1401	7,0	5,8	60,0	101,5	2,0
LPT 1402	8,0	6,5	10,2	56,5	1,9
LPT 1403	10,0	8,6	30,4	82,2	2,0
LPT 1404	14,8	12,2	85,0	147,8	2,0

Maße in mm

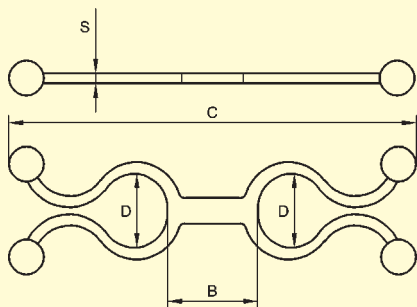

**Rundkabelhalter, steckbar**  
**Round Cable Holder pluggable**  
**LPT 4038 ff**

- Geeignet zur sauberen Verlegung von Rundkabeln.  
*For quick und easy installation of wires.*
- Montage: / Mounting:**  
 Bohrung von 5,5 / 6,0 / 6,5 mm - siehe Tabelle.  
*Dia. 5,5 / 6,0 / 6,5 mm - see chart.*
- Material:**  
 Nylon 66, natur / *natural*, UL 94 V-2.

Best.-Nr.	A	E	Bohrung B	Material- stärke S	D ge- schlossen
<i>Order No.</i>			<i>dia B</i>	<i>thickness</i>	<i>D closed</i>
LPT 4038	14,8	5,7	6,5	1,2	3,8
LPT 4050	11,7	4,3	6,5	2,0	5,0
LPT 4055	12,5	5,0	5,5	2,0	5,5
LPT 4075	14,1	4,6	5,5	2,0	7,5
LPT 4084	16,5	6,2	6,0	1,6	8,4
LPT 4111	16,2	7,0	6,0	1,9	11,1

Maße in mm

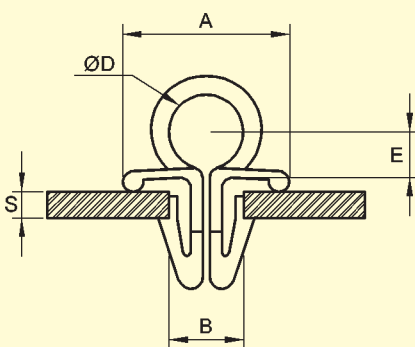

**Rundkabelhalter mit variablem Bündelungsdurchmesser**  
**Adjustable Cable Clamp**  
**LPT 4105 ff**

- Zur sauberen Verlegung von Rundkabeln. Variabler Bündelungsdurchmesser.  
*Round cable holder in 4 adjustable diameters.*
- Montage: / Mounting:**  
 Klebefolie: -20°C - +50°C, 0,9 mm Stärke.  
*Adhesive film: -20°C - +50°C, 0,9 mm.*
- Material:**  
 Nylon 66, natur / *natural*, UL 94 V-2.

Best.-Nr.	L	B1	B2	D ge- schlossen
<i>Order No.</i>				<i>Dia closed</i>
LPT 4105	30,0	16,0	12,0	10,5 - 14,5
LPT 4145	38,2	20,0	12,9	14,5 - 18,5
LPT 4185	38,8	20,0	12,9	18,5 - 22,5
LPT 4225	40,0	20,0	12,9	22,5 - 26,5

Maße in mm

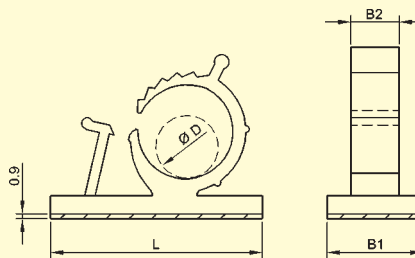



## Rundkabelhalter, verriegelbar Round Cable Holder, Lockable LPT 5000 ff

- Geeignet zur Aufnahme von mehreren Leitungen. Leicht verschließbar und wieder zu öffnen.  
*Locks securely and can easily be reopened.*
- Montage: / Mounting:**  
Klebefolie / adhesive film:  
-20°C - +50°C.
- Material:**  
Nylon 66, natur / natural, UL 94 V-2.

Best.-Nr.	L	H	C	E	D geschlossen Dia closed
Order No.					
LPT 5000	22,0	18,6	16,0	10,0	11,7
LPT 5001	25,0	16,7	19,6	12,0	9,0
LPT 5002	21,0	13,1	19,0	9,0	7,8
LPT 5003	21,6	15,8	16,8	12,0	10,4
LPT 5004	29,8	27,2	19,8	14,7	12,6

Maße in mm

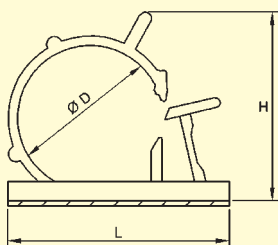
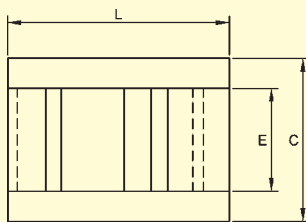

## Flachbandkabelhalter Flat Cable Clip ESS 1070-B4S ff

- Halter für 1 - 4 Flachbandkabel. U-Profil des Bügels wirkt als Niederhalter.  
ESS 1070 für 34 pol. Kabel,  
ESS 1071 für 60 pol. Kabel.  
*Flat cable clip for 1 - 4 flat cables. Cable retaining arm can be locked. Easily releasing and relocking.*  
ESS 1070 for 34 wires,  
ESS 1071 for 60 wires.
- Montage: / Mounting:**  
Klebefolie (Typ ..T). Für Materialstärken von 0,8 bis 2,0 mm sowie Bohrungen von  $\varnothing$  4,8 mm (Typ ..S).  
*Adhesive film for series ..T. Material thickness 0,8 - 2,0 mm, dia. 4,8 mm for series ..S.*
- Material:**  
Nylon 66, schwarz / black, UL 94 V-2.

Best.-Nr.	L1	L2	H	B1	B2
ESS 1070-B4T	52,5	---	16,0	12,0	8,0
ESS 1070-B4S	52,5	40,0	14,9	12,0	8,0
ESS 1071-B3T	87,5	---	16,0	12,0	8,0
ESS 1071-B3S	87,5	50,0	14,9	12,0	8,0

Maße in mm

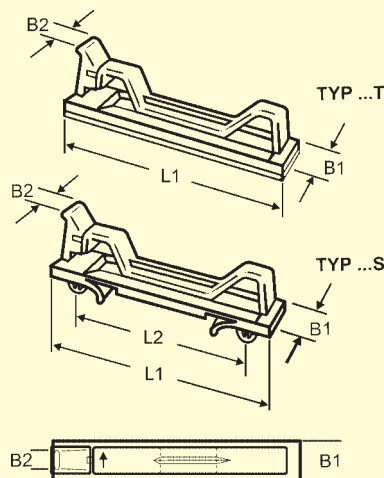

## Flachbandkabelhalter, verriegelbar Flat Cable Clamp Lockable LPR 1070, ESS 1080

- Einfache Lösbarkeit.  
Kleine kompakte Form.  
LPR 1070: Zur Aufnahme von mehreren Flachbandkabeln. Fixierung einzelner Flachbandkabel durch Bodenhalter.  
*Compact version, easily releasing and relocking, fixing several flat cables.*
- Montage: / Mounting:**  
Klebefolie / Adhesive film:  
-20°C - +50°C.
- Material:**  
Nylon 66, natur / natural,  
UL 94 V-2 (ESS 1080).

Best.-Nr.	H1	H2	A1	A2	B
LPR 1070	11,0	1,6	58,0	49,0	9,5
ESS 1080	7,7	2,3	38,2	32,5	12,0

Maße in mm

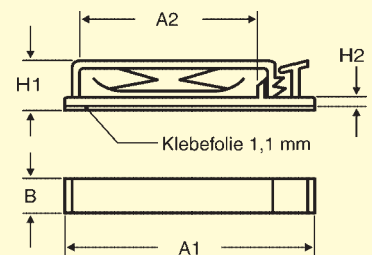

LPR 1070

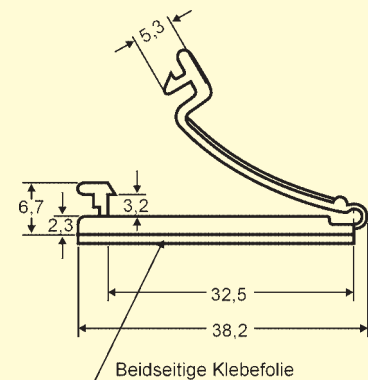

ESS 1080